

# SMARTCODE 917

RESIDENTIAL ELECTRONIC LEVER

Guía de instalación del usuario

ESPAÑOL

### Herramientas necesarias



### Herramientas adicionales (dependiendo en la aplicación)



**Kwikset**  
1-800-327-5625  
www.kwikset.com

Piezas en la caja					
<b>Pestillo</b> 	<b>Ensamble exterior</b> Tradicional  Moderno		<b>Ensamble interior</b> Tradicional  Moderno		<b>Batería de 9V</b> 
<b>Placa</b> 	<b>Herramienta SmartKey™</b> 	<b>Llaves</b> 	<b>Llave Allen</b> 	<b>Tornillos</b> 26298 68221	
<b>Husillo</b> 	<b>Palancas</b> Tradicional  Moderno				

## 1 Prepare la puerta y revise las medidas

Si va a perforar una puerta nueva, utilice la plantilla suministrada y las instrucciones completas para la perforación de la puerta están disponibles en [www.kwikset.com/doorprep](http://www.kwikset.com/doorprep).

**A** Mida para confirmar que el orificio en la puerta sea de 54 mm (2-1/8").

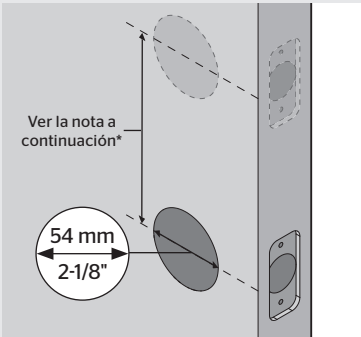

**B** Mida para confirmar que la distancia al centro sea de 60 o 70 mm (2-3/8" o 2-3/4").

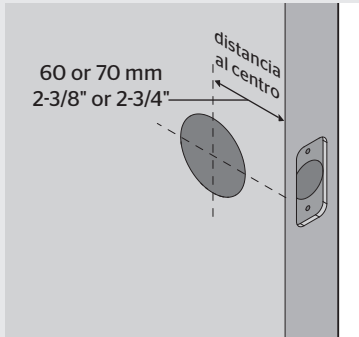

**C** Mida para confirmar que el orificio en el borde de la puerta sea de 25 mm (1").

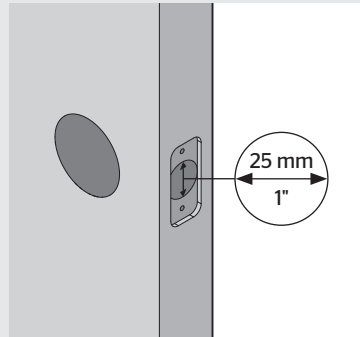

**D** Mida para confirmar que la puerta tenga un ancho entre 35 mm y 44 mm (1-3/8" y 1-3/4").

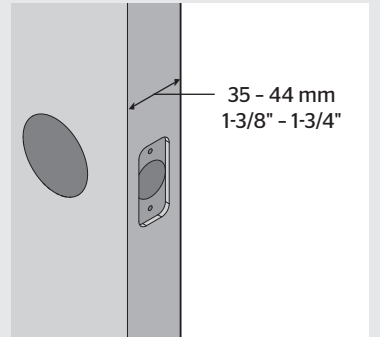

\*Si va a instalar esta palanca por debajo de una cerradura existente o si va a instalar una cerradura por encima de esta palanca, asegúrese de que la distancia entre los orificios es de al menos 165 mm (6-1/2").

## 2 Instale el pestillo y la placa

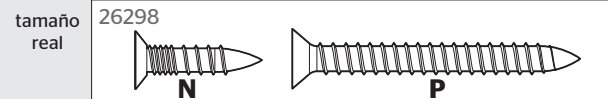

**A** Sostenga el pestillo enfrente del orificio de la puerta, con la cara del pestillo al ras con el borde de la puerta.

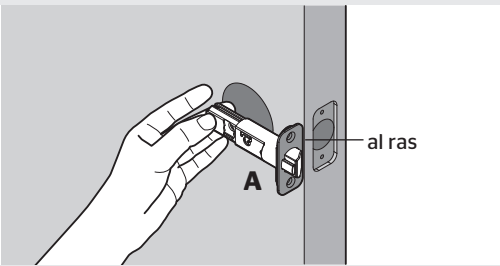

**C** ¿El borde de la puerta está cincelado?

<b>SI</b> <p>Instale el pestillo en la puerta con los tornillos suministrados.</p>	<b>NO</b> <p>Use un destornillador de cabeza plana para levantar las lengüetas del cuello de la cara rectangular para removerla del pestillo. Instale el aro de empuje.</p>
---	--

**D** Instale la placa en el marco de la puerta.

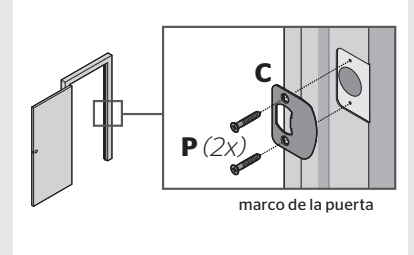

**B** ¿Los orificios del pestillo están centrados en el orificio de la puerta?

<b>SI</b> 	<b>NO</b> 
---------------	---------------

No se requiere ajuste. Vaya al siguiente paso.

Mueva el pasador para extender el pestillo.

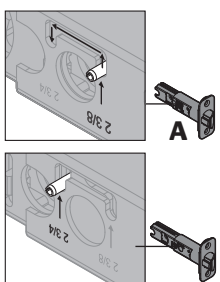

⚠ la inclinación del perno queda encarada al marco de la puerta

Alinee las lengüetas con los orificios en el aro de empuje.

Verifique que el aro encaje en su sitio.  
Tire de el aro para probar si hay un ajuste perfecto.

⚠ la inclinación del perno queda encarada al marco de la puerta

Instale el pestillo en la puerta con el martillo y el bloque de madera.

la inclinación del perno queda encarada al marco de la puerta

### 3 Instale el ensamblaje exterior, el husillo, y el ensamblaje interior

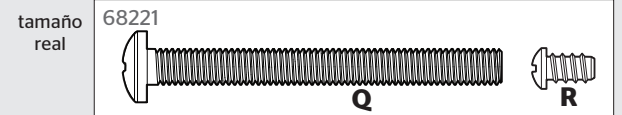

#### A Instale el ensamblaje exterior.

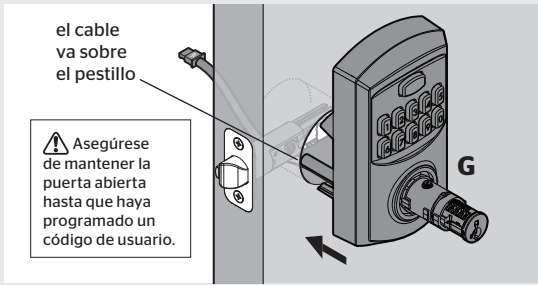

#### B Instale el husillo.

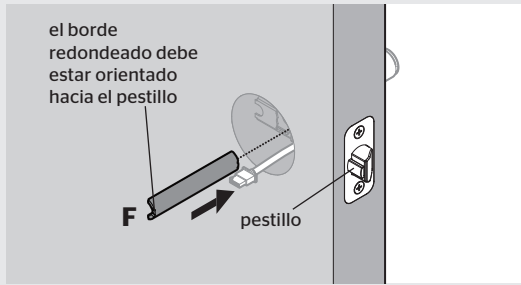

#### C OPCIONAL: Instale el tornillo de seguridad.

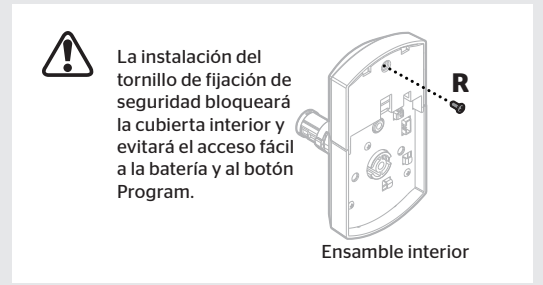

#### D Conecte y asegure el cable al ensamblaje interior.

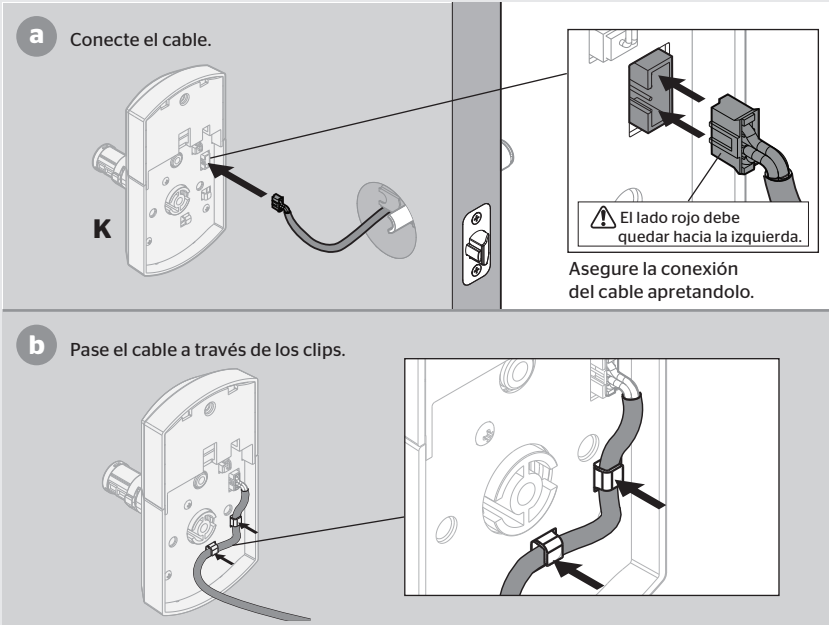

#### E Instale el conjunto interior y asegúrelo con los tornillos de montaje.

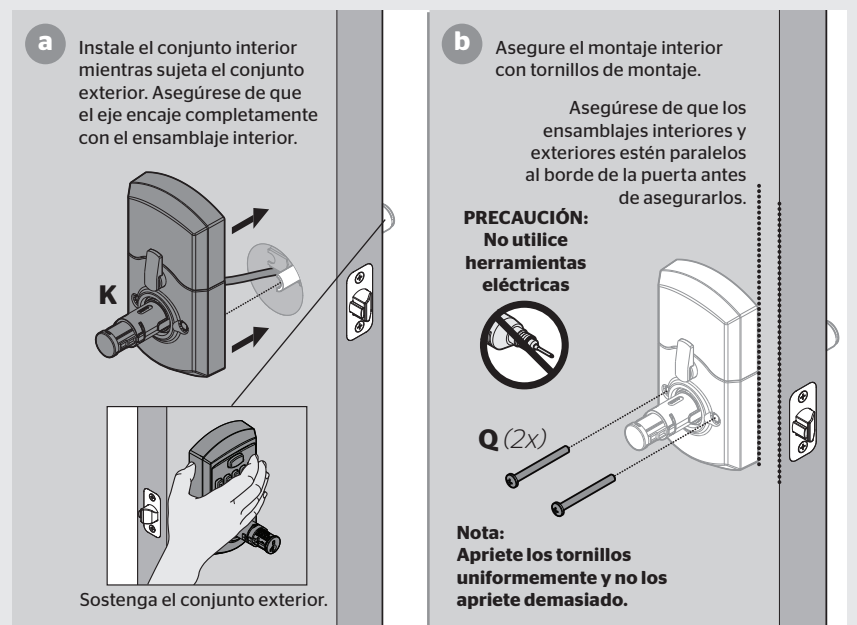

### 4 Instale las palancas

#### A Instale la palanca exterior.



#### B Inserte la llave y gírela 90° en el sentido de las agujas del reloj.



#### C Apriete el tornillo de fijación preinstalado para asegurar la palanca exterior.

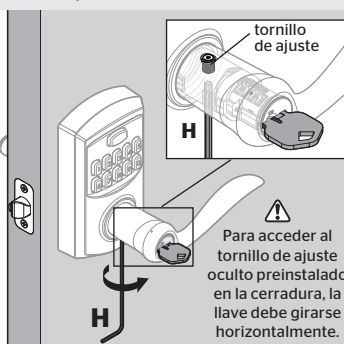

#### D Gire la llave nuevamente a la posición vertical para quitarla.

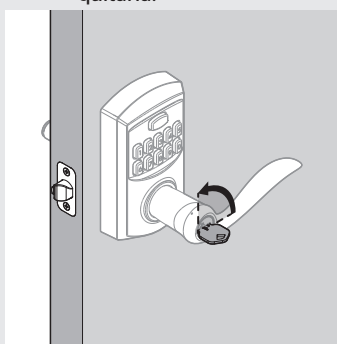

#### E Instale y asegure la palanca interior.

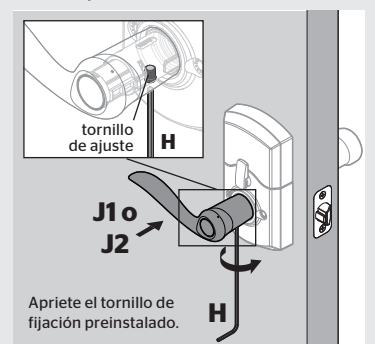

### 5 Pruebe la función del pestillo

Cierre la puerta, pruebe el funcionamiento del pestillo y realice los ajustes necesarios:

El perno pequeño del pestillo no debe entrar al orificio de la placa.  
Si el perno pequeño entra al orificio, reposicione la placa.

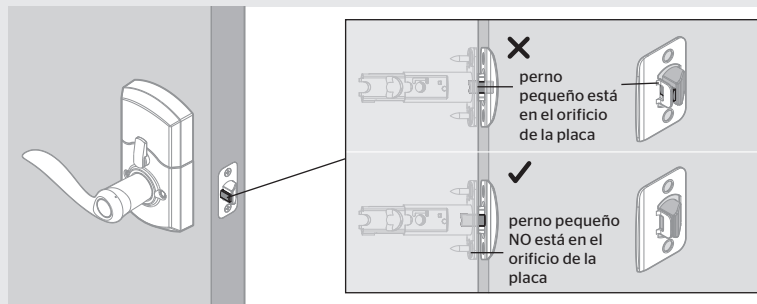

Si el pestillo queda flojo en la placa, ajuste la lengüeta de la placa para que sujete mejor el perno de retención cuando la puerta este cerrada.

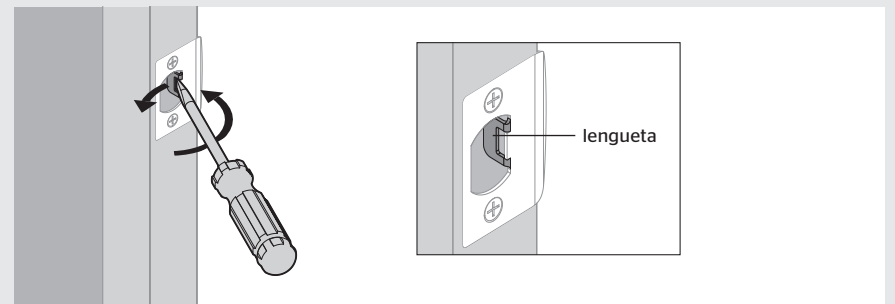

### 6 Instale la batería.

#### A Retire la tapa interior.

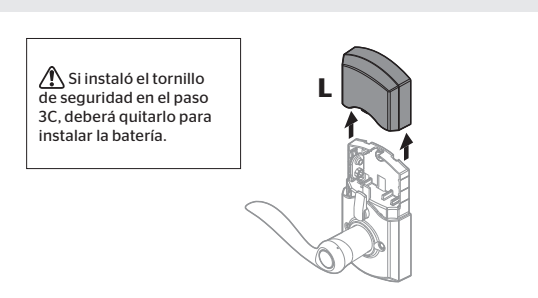

#### B Conecte la batería de 9V.

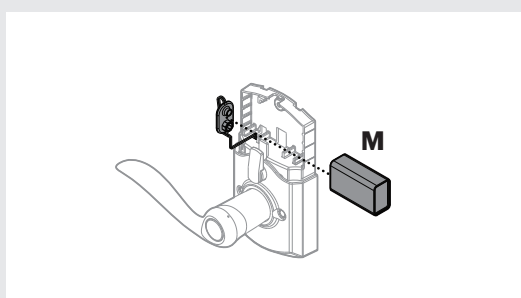

#### C Asegure la batería en el ensamblaje interior.

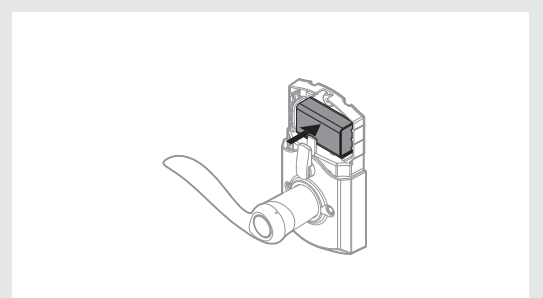

## 7 Agregue los códigos de usuario

Muévete rápidamente durante la programación. Si no se presiona ningún dígito durante 10 segundos, el sistema se apagará y deberá reiniciar el procedimiento.

**A** Asegúrese de que la puerta este abierta.

Presione y suelte el botón de Programa. Oira dos pitidos.

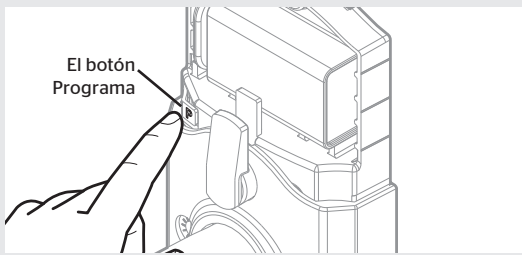

**B** Presione **1**. Escuchará un pitido corto y el teclado parpadeará en verde una vez.

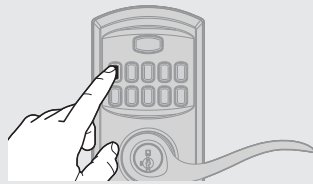

**C** Presione **Kwikset**.



**D** Ingrese un nuevo código de usuario. Debe tener entre 4 y 8 dígitos.



⚠ Por razones de seguridad, los primeros 4 dígitos de cada código de usuario deben ser únicos. Por ejemplo, no puede programar un código de usuario **1-2-3-4-5** así como un código de usuario **1-2-3-4-6**.

**E** Presione **Kwikset**.

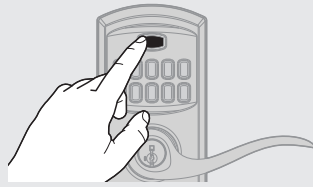

**F** Escuchará un pitido largo y el teclado parpadeará en verde si tiene éxito. Si escucha tres pitidos y el teclado parpadea en rojo, no tuvo éxito. Repita desde el paso A.

Vuelva a instalar la tapa de la batería.

## 8 OPCIONAL: activar / desactivar código de programación

**A** Un Código de programación le permite realizar cambios sin necesidad de acceder al botón Programa. Esto es ideal para que los propietarios permitan la programación desde el exterior, sin acceso al botón de Programa interior.



**Tenga en cuenta que una vez que se habilita un Código de programación, el botón Programa se desactiva y solo se puede utilizar para restablecer el bloqueo de fábrica.**

**B** Si no ha habilitado un Código de Programación, presione y suelte el botón de Programa. Oira dos pitidos.



Si ha habilitado un Código de Programación, ingrese su código de programación, luego presione **Kwikset**. Escuchará un pitido corto y el teclado parpadeará en verde.

**C** Presione **3**. Escuchará un pitido corto y el teclado parpadeará en verde.

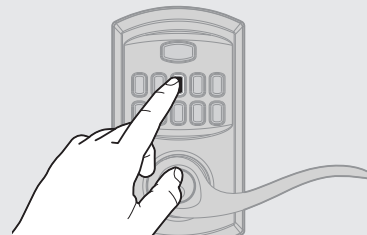

**D** Presione **Kwikset**.

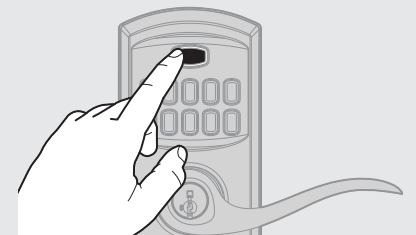

**E** Ingrese un código de programación. Debe tener entre 4 y 8 dígitos.

**El código de programación no puede ser el mismo que cualquier código de usuario.**

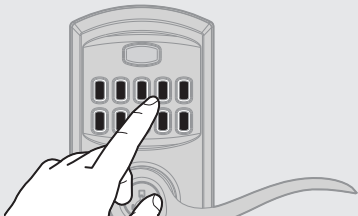

**F** Presione **Kwikset**.



**G** Vuelva a ingresar el código de programación.

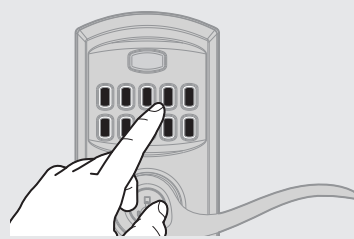

**H** Presione **Kwikset**. Escuchará un pitido largo y el teclado parpadeará en verde si tiene éxito. Si escucha tres pitidos y el teclado parpadea en rojo, no tuvo éxito. Repita desde el paso A.

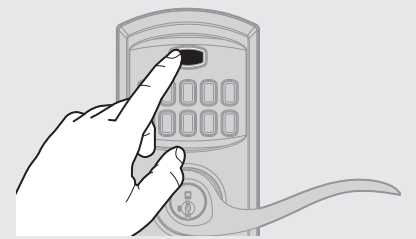

## 9 Pruebe la cerradura y revise la funcionalidad de la cerradura

### Desbloqueo de la puerta con un código de usuario

Con la puerta abierta y la pieza de giro colocada en la posición de bloqueo automático, confirme que los códigos agregados en el paso anterior pueden desbloquear la puerta.

Ingrese el código de usuario.

La cerradura emitirá un pitido dos veces para indicar que se desbloqueó.

Sugerencia: puede presionar el botón Kwikset antes de ingresar su código de usuario para encender el teclado por la noche.

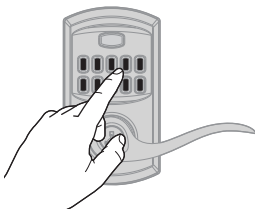

### Desbloqueo de la puerta usando la llave.

**a** Para desbloquear con una llave, gire la llave hacia la derecha hasta la posición horizontal y luego gire la palanca para abrir la puerta.

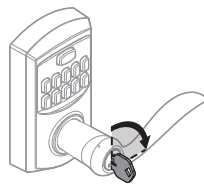

**b** Para quitar la llave, gire la llave hacia la izquierda hasta la posición vertical.

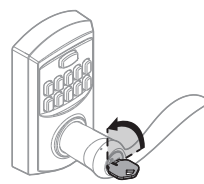

### Funciones de pieza giratoria - Elegir un modo

#### Modo de bloqueo automático

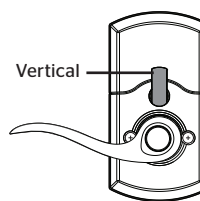

La cerradura emitirá un pitido cuando la pieza giratoria se gire a la posición vertical.

Se necesita clave o código para la entrada desde el exterior.

#### Modo de paso

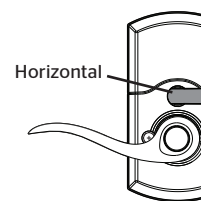

La cerradura emitirá dos pitidos cuando la pieza giratoria se gire a la posición horizontal.

Permanece desbloqueado, permitiendo la entrada sin una clave o código.

### Salida de emergencia

La palanca interior de esta cerradura siempre abrirá la puerta cuando se gire, independientemente de si está bloqueada o desbloqueada. Esto es para permitir una salida segura y fácil en caso de emergencia.

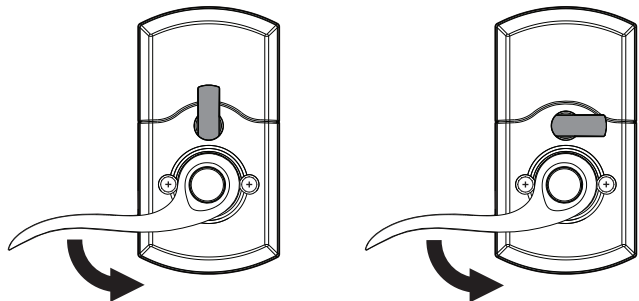

### Cambie la llave (si es necesario)

⚠ **1 IMPORTANTE: retire la palanca antes de cambiar la llave.**

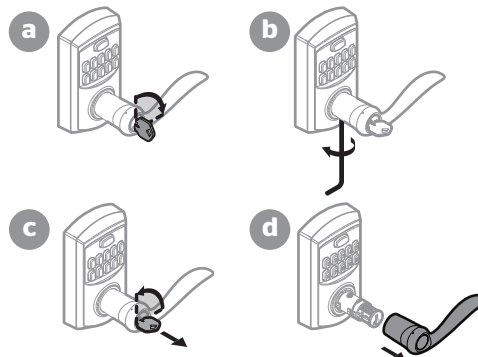

**2** Cambie la llave de la cerradura para trabajar con la llave que ya tiene. Consulte las instrucciones suministradas de regeneración de llave de Smartkey para obtener más información.

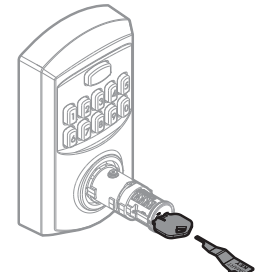

## Una mirada rápida sobre SmartCode 917

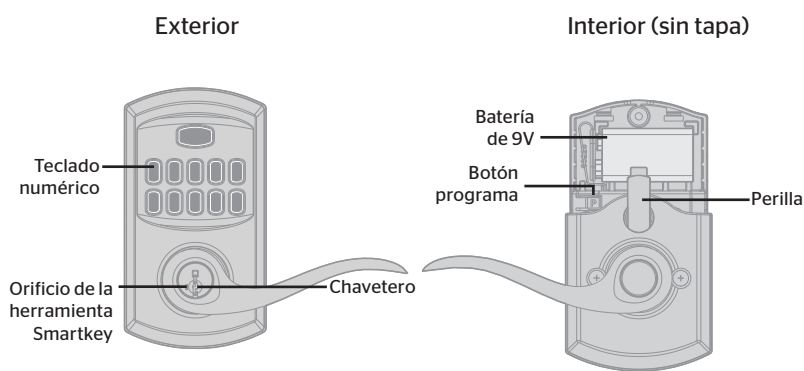

## Señales del sistema

Casos de uso	Sonidos	Luz
Código de usuario correcto introducido para desbloquear la puerta	2 pitidos cortos	2 destellos verdes cortos
Bloqueo automático de bloqueos	1 pitido largo	1 destello rojo largo
Perilla girada a la posición de desbloqueo	2 pitidos cortos	Nada
Perilla girada a la posición de bloqueo	1 pitido largo	Nada
Alarma de batería baja	10 pitidos cortos	10 destellos rojos cortos
3 códigos de usuario incorrectos ingresados	15 pitidos largos	15 destellos rojos largos
Ingresando al modo de reinicio de fábrica después de presionar el botón de programa durante 30 segundos.	1 pitido largo	Nada
Entrando en el modo de programación después de presionar y soltar el botón de programa	2 pitidos	Nada
Programación exitosa	1 pitido largo	1 destello verde largo
Programación fallida	3 pitidos cortos	3 destellos rojos cortos

## Funciones de programación adicionales

### Cómo agregar códigos de usuario permanentes o un código de usuario temporal

1. Asegúrese de que la puerta esté abierta.
2. Si no ha habilitado un Código de Programación, presione y suelte el botón de Programa. Oira dos pitidos.

Si ha habilitado un Código de Programación, ingrese su código de programación, luego presione **Kwikset**. Escuchará un pitido corto y el teclado parpadeará en verde.

3. Presione **1** para agregar un código de usuario permanente que se puede usar para ingresar en todo momento.  
  
Presione **7** para eliminar un código de usuario temporal. Un código de usuario temporal sólo se puede utilizar una vez, y se eliminará inmediatamente después del uso (generalmente se usa en casos de emergencia cuando se necesita dar acceso a una persona por única vez).

Escuchará un pitido corto y el teclado parpadeará en verde.

4. Presione **Kwikset**.
5. Ingrese un nuevo código de usuario. Debe tener entre 4 y 8 dígitos. Por razones de seguridad, los primeros 4 dígitos de cada código de usuario deben ser únicos. Por ejemplo, no puede programar un código de usuario 4-8-1-5-1 así como un código de usuario 4-8-1-5-2.
6. Presione **Kwikset**. Escuchará un pitido largo y el teclado parpadeará en verde si tiene éxito. Si escucha tres pitidos y el teclado parpadea en rojo, no tuvo éxito. Repita desde el paso 1.

### Cómo activar/desactivar los códigos de usuario

**⚠** Si los códigos de usuario están desactivados (por ejemplo: cuando se va de vacaciones), la cerradura sólo puede ser operada con la llave.

1. Asegúrese de que la puerta esté abierta.
2. Si no ha habilitado un Código de Programación, presione y suelte el botón de Programa. Oira dos pitidos.

Si ha habilitado un Código de Programación, ingrese su código de programación, luego presione **Kwikset**. Escuchará un pitido corto y el teclado parpadeará en verde.

3. Presione **6**. Escuchará un pitido corto y el teclado parpadeará en verde.
4. Presione **Kwikset**. Escuchará un pitido largo y el teclado parpadeará en verde si tiene éxito. Si escucha tres pitidos y el teclado parpadea en rojo, no tuvo éxito. Repita desde el paso 1 lentamente.

### Cómo activar y desactivar el sonido

Si el cerrojo está silenciado, no escuchará pitidos durante la programación, funcionamiento normal, o señales del sistema. Todavía obtendrá una alarma de batería baja.

1. Asegúrese de que la puerta esté abierta.
2. Si no ha habilitado un Código de Programación, presione y suelte el botón de Programa. Oira dos pitidos.

Si ha habilitado un Código de Programación, ingrese su código de programación, luego presione **Kwikset**. Escuchará un pitido corto y el teclado parpadeará en verde.

3. Presione **5**. Escuchará un pitido corto y el teclado parpadeará en verde.
4. Presione **Kwikset**. Escuchará un pitido largo y el teclado parpadeará en verde si tiene éxito. Si escucha tres pitidos y el teclado parpadea en rojo, no tuvo éxito. Repita desde el paso 1 lentamente.

### Cómo eliminar códigos de usuario individuales

1. Asegúrese de que la puerta esté abierta.
2. Si no ha habilitado un Código de Programación, presione y suelte el botón de Programa. Oira dos pitidos.  
  
Si ha habilitado un Código de Programación, ingrese su código de programación, luego presione **Kwikset**. Escuchará un pitido corto y el teclado parpadeará en verde.
3. Presione **2** para eliminar un código de usuario.  
  
Escuchará un pitido corto y el teclado parpadeará en verde.
4. Presione **Kwikset**.
5. Ingrese el código de usuario que desea eliminar. Presione **Kwikset**.
6. Ingrese el código de usuario nuevamente.
7. Presione **Kwikset**. Escuchará un pitido largo y el teclado parpadeará en verde si tiene éxito. Si escucha tres pitidos y el teclado parpadea en rojo, no tuvo éxito. Repita desde el paso 1.

### Cómo eliminar todos los códigos de usuario

1. Asegúrese de que la puerta esté abierta.
2. Si no ha habilitado un Código de Programación, presione y suelte el botón de Programa. Oira dos pitidos.  
  
Si ha habilitado un Código de Programación, ingrese su código de programación, luego presione **Kwikset**. Escuchará un pitido corto y el teclado parpadeará en verde.
3. Presione **4**. Escuchará un pitido corto y el teclado parpadeará en verde.
4. Presione **Kwikset**.
5. Presione **9-9-9-9-9-9**.
6. Presione **Kwikset**.
7. Presione **9-9-9-9-9-9**.
8. Presione **Kwikset**. Escuchará un pitido largo y el teclado parpadeará en verde si tiene éxito. Si escucha tres pitidos y el teclado parpadea en rojo, no tuvo éxito. Repita desde el paso 1.

### Cómo cambiar el retardo de bloqueo automático

1. Asegúrese de que la puerta esté abierta.
2. Si no ha habilitado un Código de Programación, presione y suelte el botón de Programa. Oira dos pitidos.  
  
Si ha habilitado un Código de Programación, ingrese su código de programación, luego presione **Kwikset**. Escuchará un pitido corto y el teclado parpadeará en verde.
3. Presione **8**. Escuchará un pitido corto y el teclado parpadeará en verde.
4. Presione **Kwikset**.
5. Ingrese un tiempo entre 10 y 99 segundos.
6. Presione **Kwikset**. Escuchará un pitido largo y el teclado parpadeará en verde si tiene éxito. Si escucha tres pitidos y el teclado parpadea en rojo, no tuvo éxito. Repita desde el paso 1.

### Cómo activar/desactivar la funcionalidad de la perilla

**⚠** Una función para administradores de propiedades. Si la perilla está deshabilitada, la cerradura siempre se bloqueará automáticamente después de cada entrada. La perilla girará pero no activará el modo de paso. El código de usuario o la clave siempre serán necesarios para la entrada.

1. Asegúrese de que la puerta esté abierta.
2. Si no ha habilitado un Código de Programación, presione y suelte el botón de Programa. Oira dos pitidos.  
  
Si ha habilitado un Código de Programación, ingrese su código de programación, luego presione **Kwikset**. Escuchará un pitido corto y el teclado parpadeará en verde.
3. Presione **9**. Escuchará un pitido largo y el teclado parpadeará en verde.
4. Presione **Kwikset**. Escuchará un pitido largo y el teclado parpadeará en verde si tiene éxito. Si escucha tres pitidos y el teclado parpadea en rojo, no tuvo éxito. Repita desde el paso 1.

### Restablecimiento de fábrica

Un restablecimiento de fábrica eliminará todos los códigos asociados con el bloqueo.

1. Asegúrese de que la puerta esté abierta y desbloqueada.
2. Mantenga presionado el Programe el botón hasta que escuche un pitido largo (aproximadamente 30 segundos), luego suelte el botón Program.
3. Presione y suelte el botón de Programa. Escuchará un pitido corto.
4. Pruebe con un código de usuario existente, el bloqueo no debería funcionar.

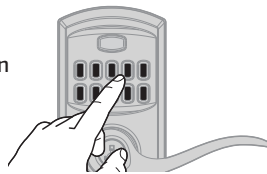
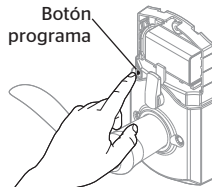

### Solución de problemas

**El teclado no está respondiendo.**  
Revise la batería.

**El código de usuario deseado no puede ser programado.**  
Por razones de seguridad, los primeros 4 dígitos de cada código de usuario deben ser únicos. Por ejemplo, no puede programar un código de usuario 4-8-1-5-1 así como un código de usuario 4-8-1-5-2.

**La llave no se puede quitar cuando está desbloqueada.**  
Esta es una función para garantizar que la puerta siempre esté bloqueada y que se retire la llave (función de almacén). Para quitar la llave, gire la llave a la posición vertical para quitarla.

**Función de salida de emergencia.**  
Este bloqueo tiene una función de salida de emergencia que le permite salir girando la palanca en el interior, independientemente de si se encuentra en modo de bloqueo automático o de paso.

## Cumplimiento Normativo

Este producto cumple con las normas establecidas por los siguientes organismos reguladores:

- Comisión Federal de Comunicaciones (FCC)
- Industria de Canadá

### FCC

Este dispositivo cumple con la 15ª parte del reglamento de la FCC. Su funcionamiento está sujeto a las siguientes dos condiciones: (1) este dispositivo no deberá causar ninguna interferencia dañina, y (2) este dispositivo deberá aceptar cualquier interferencia recibida, incluyendo aquella que podría causar un funcionamiento no deseado.

Se realizaron pruebas a este equipo cuyos resultados revelaron que cumple con los límites establecidos para un dispositivo digital de la Clase B, conforme a la 15ª parte del reglamento de la FCC. Estos límites han sido impuestos para proporcionar protección razonable contra interferencias dañinas en una instalación residencial. Este equipo genera, utiliza y puede irradiar energía de radiofrecuencia y, si no se instala y utiliza según lo que indican las instrucciones, podría causar interferencia dañina en radiocomunicaciones. Sin embargo, no hay garantía de que la interferencia no ocurrirá en determinadas instalaciones. Si este equipo efectivamente causa interferencia en la recepción de radio o televisión, la cual puede determinarse encendiendo y apagando el equipo, sugerimos al usuario que intente corregir dicha

interferencia tomando una o más de las siguientes medidas:

- Volver a orientar o ubicar la antena receptora.
- Incrementar la distancia entre el equipo y el receptor.
- Conectar el equipo a una toma de corriente en un circuito distinto del circuito en el cual esté conectado el receptor.
- Consultar con el distribuidor o un técnico de radio y TV con experiencia para obtener su ayuda.

**¡IMPORTANTE!** Todo cambio o modificación no aprobado expresamente por el fabricante podría desautorizar al usuario para operar el equipo.

### Industria de Canadá

Este dispositivo cumple con las normas de la Industria de Canadá licencia-exenta RSS. Su funcionamiento está sujeto a las siguientes dos condiciones: (1) este dispositivo no deberá causar ninguna interferencia dañina, y (2) este dispositivo deberá aceptar cualquier interferencia, incluyendo aquella que podría causar el funcionamiento no deseado del dispositivo.

## Salvaguardias Importantes

1. Lea las instrucciones en su totalidad.
2. Familiarícese con todas las definiciones de advertencia y precaución.
3. Recuerde a todos los usuarios las precauciones de seguridad.
4. Proteja su código de usuario y código de programación.
5. Deseche las baterías de acuerdo con las leyes y reglamentaciones locales.

**⚠ PRECAUCIÓN:** Prevenga la entrada desautorizada. Esta cerradura contiene un código de programación y un código de usuario predeterminado. Tras la instalación y configuración, reemplace ambos códigos por códigos propios. Debido a que cualquier persona con acceso al conjunto interior puede reiniciar la cerradura y cambiar los códigos de usuario, usted debe restringir el acceso al panel posterior y comprobar rutinariamente ambos códigos para asegurar que los códigos de usuario propios no han sido alterados sin su conocimiento.

**⚠ ADVERTENCIA:** Este Fabricante hace saber que no hay cerrojos que puedan proporcionar completa seguridad por sí mismos. Puede hacerse que falle este cerrojo forzándolo o utilizando medios técnicos, o puede evadirse entrando por otra parte de la propiedad. No hay cerrojos que puedan hacer de sustitutos para la precaución, el estar al tanto del entorno, y el sentido común. Pueden obtenerse piezas de ferretería de constructor con diversos grados de rendimiento para ajustarse a la aplicación. Para realizar la seguridad y reducir los riesgos, debe consultar con un cerrajero capacitado u otro profesional de seguridad.



ENGLISH

# SMARTCODE 917

RESIDENTIAL ELECTRONIC LEVER

Installation and User Guide

<b>Required tools</b>	
Ruler	Phillips head screwdriver
<b>Additional Tools (depending on application)</b>	
Hammer	Wood block
Flathead screwdriver	

**Kwikset**  
1-800-327-5625  
www.kwikset.com

Parts in the box					
<b>Latch</b>  	<b>Exterior Assembly</b> <i>Traditional</i>  <i>Contemporary</i> 		<b>Interior Assembly</b> <i>Traditional</i>  <i>Contemporary</i> 		<b>9V Battery</b> 
<b>Strike</b> 	<b>SmartKey™ Tool</b> 	<b>Keys</b> 	<b>Allen Wrench</b> 	<b>Fasteners</b>	
<b>Spindle</b> 	<b>Levers</b> <i>Traditional</i>  <i>Contemporary</i> 		<b>26298</b>  <b>N P</b>		
			<b>68221</b>  <b>Q R</b>		

## 1 Prepare the door and check dimensions

If drilling a new door, use the supplied template and the complete door drilling instructions available at [www.kwikset.com/doorprep](http://www.kwikset.com/doorprep).

- A** Measure to confirm that the hole in the door is 2-1/8" (54 mm).
- B** Measure to confirm that the backset is either 2-3/8" or 2-3/4" (60 or 70 mm).
- C** Measure to confirm that the hole in the door edge is 1" (25 mm).
- D** Measure to confirm that the door is between 1-3/8" and 1-3/4" (35 mm and 44 mm) thick.

\*If you are installing this lever below an existing lock or you plan to install a lock above this lever, make sure that the distance between holes is at least 6-1/2" (165 mm).

## 2 Install the latch and strike

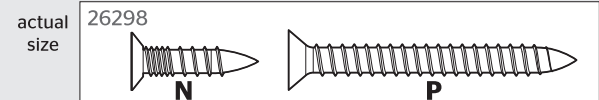

- A** Hold the latch in front of the door hole, with the latch face flush against the door edge.
- B** Are the latch holes centered in the door hole?  

<b>YES</b> 	<b>NO</b> 
No adjustment is required. Proceed to next step.	Move the pin to extend the latch. 
- C** Is the door edge chiseled?  

<b>YES</b>  Install latch in door with supplied screws.	<b>OR</b>	<b>NO</b>  Use a flathead screwdriver to lift tabs on collar of rectangular face to remove it from latch. Install drive-in collar.
---	-----------	--
- D** Install strike on the door frame.

### 3 Install the exterior keypad, spindle, and interior assembly

actual size

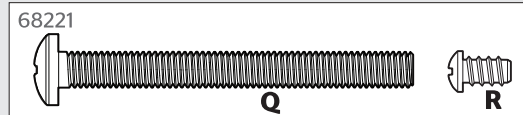

#### A Install exterior keypad.

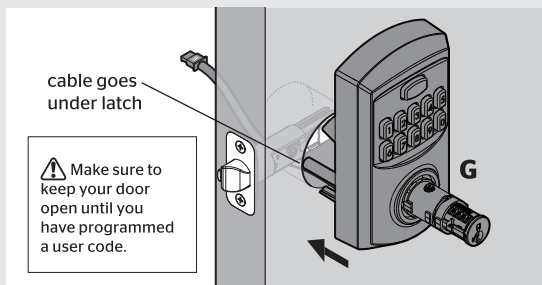

#### B Install spindle.

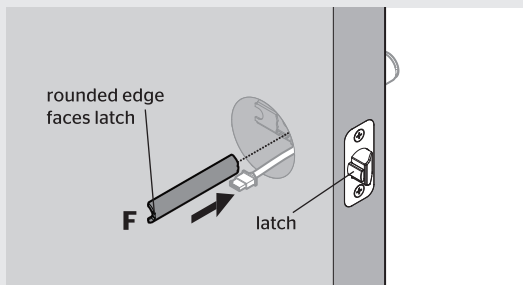

#### C OPTIONAL: Install security set screw.

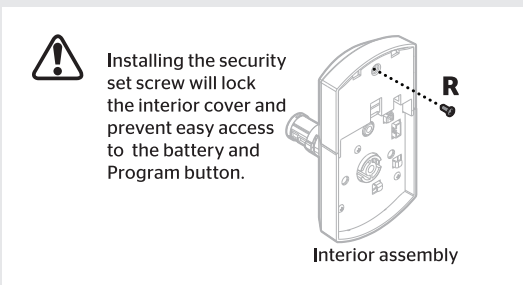

#### D Connect and secure cable to interior assembly.

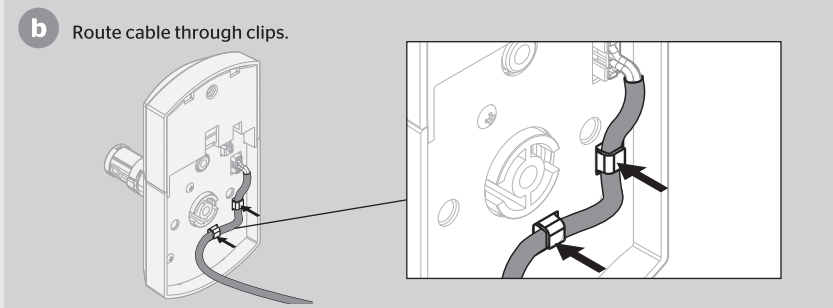
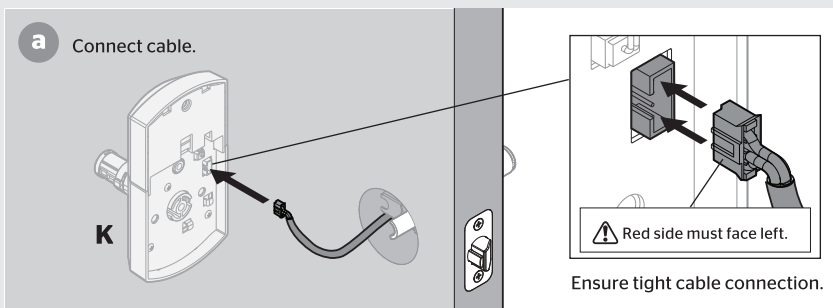

#### E Install interior assembly and secure with mounting screws.

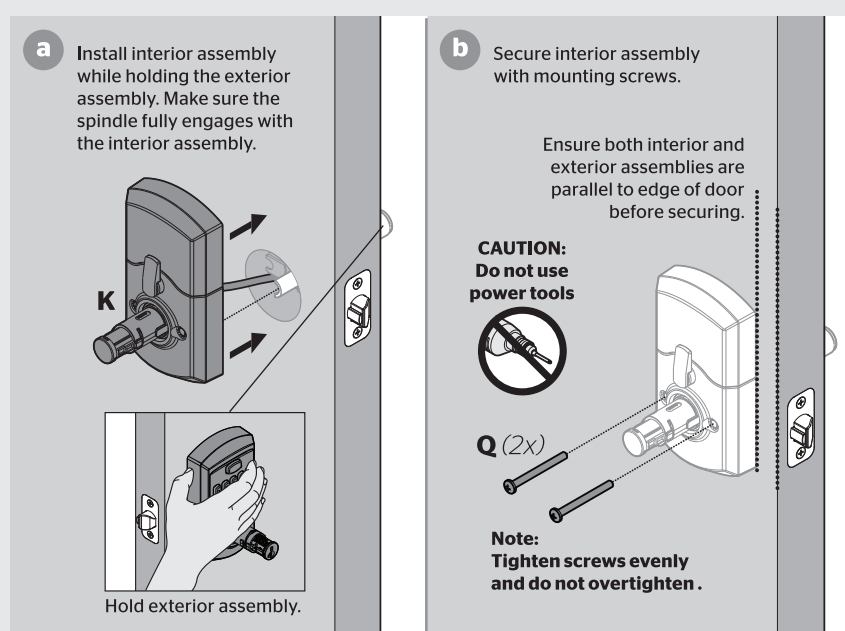

### 4 Install levers

#### A Install exterior lever.

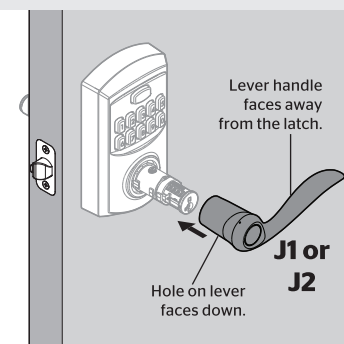

#### B Insert key and turn 90° clockwise.



#### C Tighten pre-installed set screw to secure exterior lever.

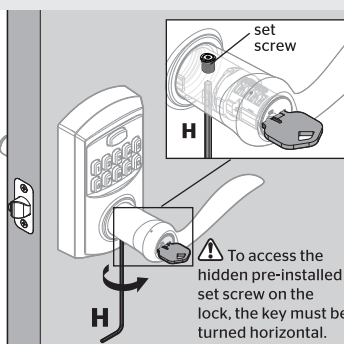

#### D Turn key back to vertical position to remove it.

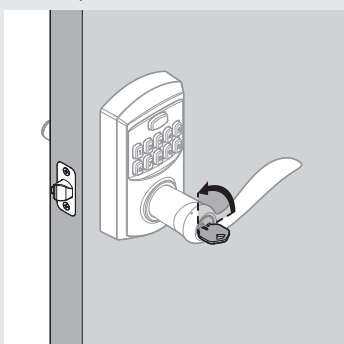

#### E Install and secure interior lever.

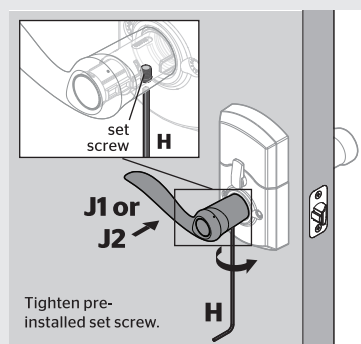

### 5 Test latch operation

Close door, test latch operation and make adjustments as needed:

The small bolt of the latch should not enter the strike hole. If it enters the strike hole, reposition strike.

If latch is loose in the strike, adjust the strike tab so it grips the latch bolt better when the door is closed.

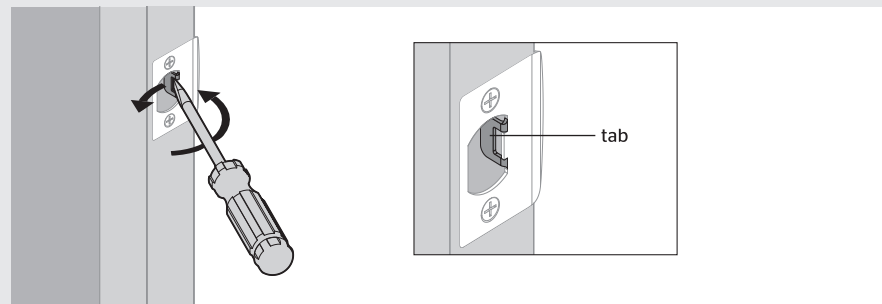
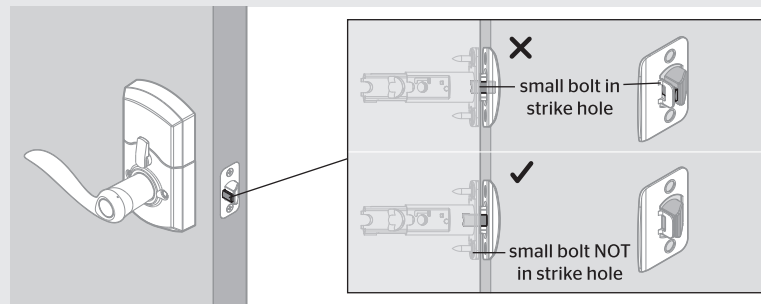

### 6 Install battery

#### A Remove interior cover.

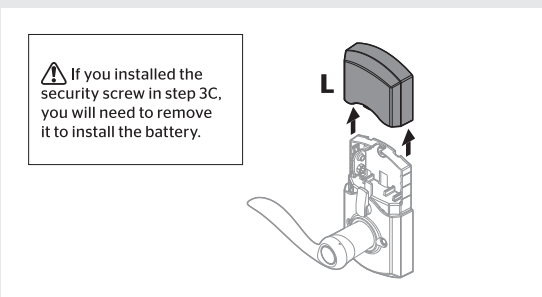

#### B Connect 9V battery.

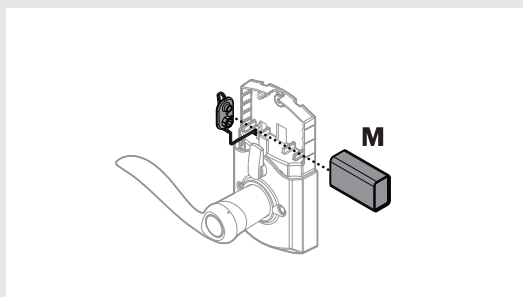

#### C Secure battery into interior assembly.

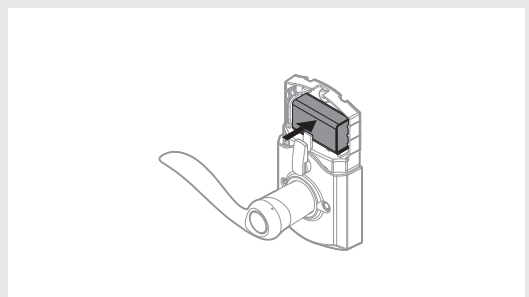

## 7 Add user codes

Move swiftly during programming. If no digit is pressed for 10 seconds, the system will time out and you will need to restart the procedure.

**A** Make sure the door is open.

Press and release the Program button. You will hear two beeps.

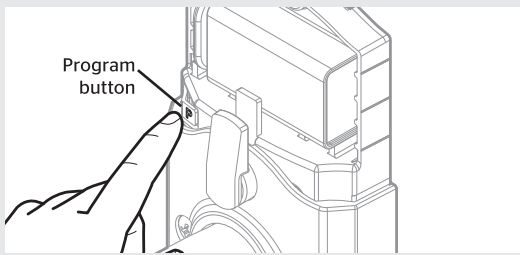

**B** Press **1**. You will hear one short beep and the keypad will flash green once.

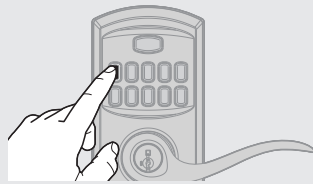

**C** Press **Kwikset**.

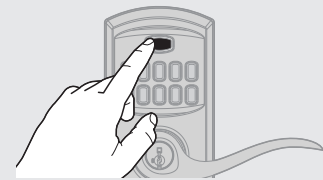

**D** Enter a User Code. It must be between 4 and 8 digits.



**!** For security reasons, the first 4 digits of each user code must be unique. For example, you are unable to program a user code **1-2-3-4-5** as well as a user code **1-2-3-4-6**.

**E** Press **Kwikset**.



**F** You will hear one long beep and the keypad will flash green if successful. If you hear three beeps and the keypad flashes red, it was unsuccessful. Repeat from step A.

Reinstall battery cover.

## 8 OPTIONAL: Enable / Disable Programming Code

**A** A Programming Code enables you to make changes without needing to access the Program button. This is ideal for landlords to allow programming from the outside, without access to the interior Program button.



**Please note that once a Programming Code is enabled, the Program button is disabled and can be used only to factory reset the lock.**

**B** Make sure the door is open. **If you have not enabled a Programming Code**, press and release the Program button. You will hear two beeps.

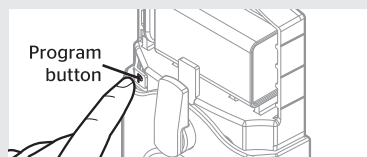

**If you have enabled a Programming Code**, enter your Programming Code, then press **Kwikset**. You will hear one short beep and the keypad will flash green.

**C** Press **3**. You will hear one short beep and the keypad will flash green.

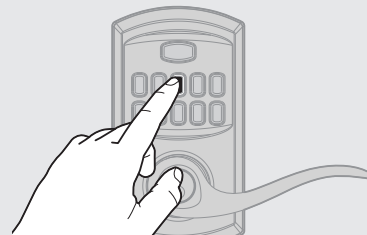

**D** Press **Kwikset**.

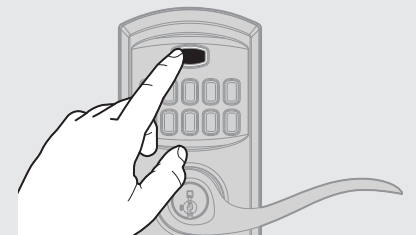

**E** Enter a Programming Code. It must be between 4 and 8 digits. **The Programming Code cannot be the same as any user code.**

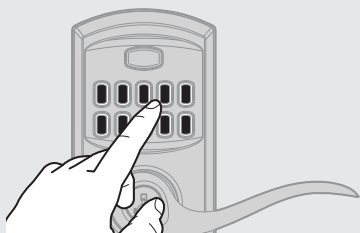

**F** Press **Kwikset**.

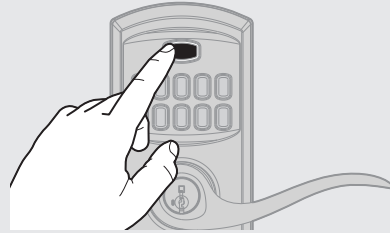

**G** Re-enter Programming Code.

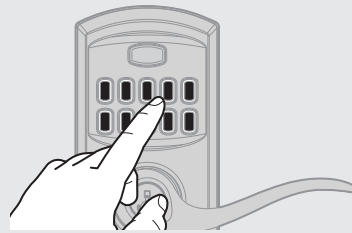

**H** Press **Kwikset**. You will hear one long beep and the keypad will flash green if successful. If you hear three beeps and the keypad flashes red, it was unsuccessful. Repeat from step A.

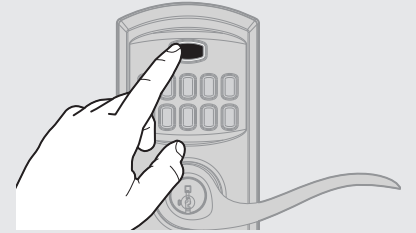

## 9 Test the lock and review lock functionality

### Unlocking the Door with a User Code

With the door open and turn piece set to the auto-lock position, confirm that the code(s) added in previous step can unlock the door.

Enter user code.

The lock will beep twice to indicate that it unlocked.

Tip: You can press the Kwikset button before entering your user code to light up the keypad at night.

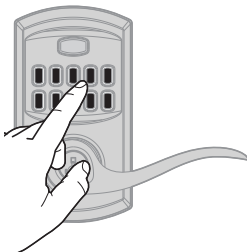

### Unlocking the Door with a Key

**a** To unlock using a key, turn the key clockwise to the horizontal position then turn the lever to open the door.

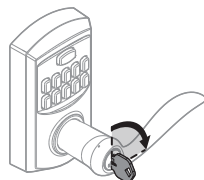

**b** To remove the key, turn the key back to the vertical position.

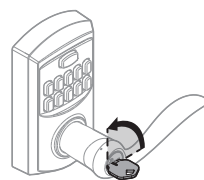

### Turnpiece Functions - Choosing a Mode

#### Auto-lock mode

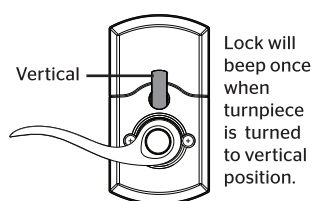

Lock will beep once when turnpiece is turned to vertical position.

Key or code is needed for entry from the outside.

or

#### Passage mode

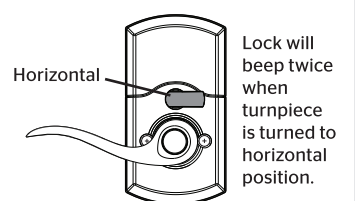

Lock will beep twice when turnpiece is turned to horizontal position.

Stays unlocked, allowing entry without a key or code.

### Emergency Egress

The interior lever of this lock will always open the door when turned, regardless of whether it is locked or unlocked. This is to allow for a safe and easy exit in case of emergency.

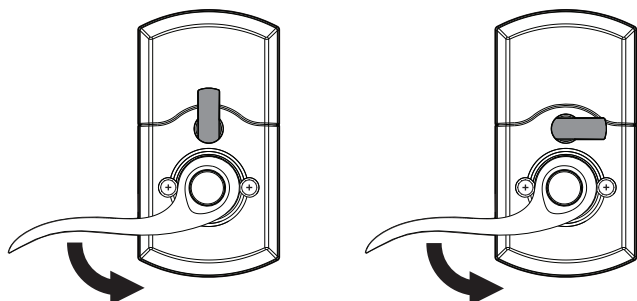

### Re-key the lock (if needed)

**!** **1 IMPORTANT: Remove lever before re-keying.**

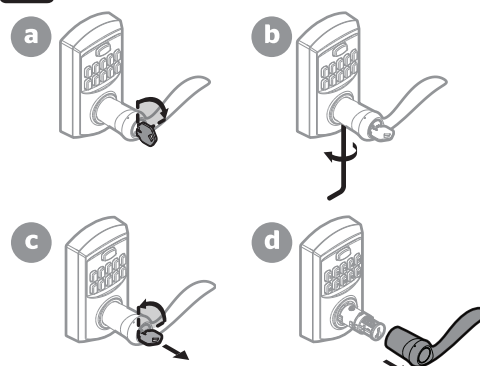

**2** Re-key the lock to work with your existing key. See the supplied SmartKey™ Re-key instructions for more information.

## SmartCode 917 at a Glance

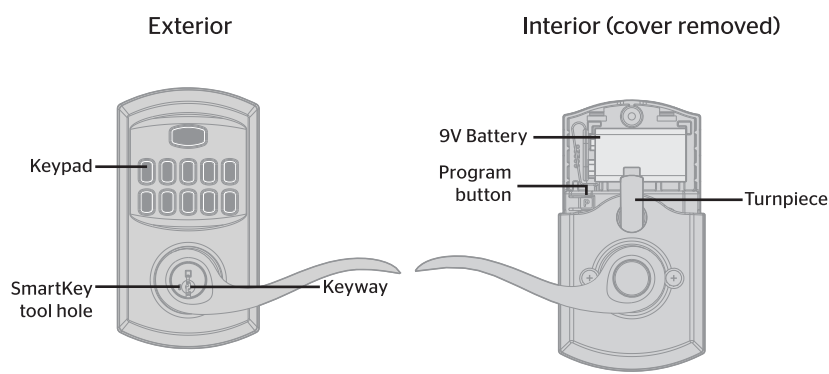

## System Signals

Use Cases	Sound	Light
Correct user code entered to unlock door	2 short beeps	2 short green flashes
Lock auto-locks	1 long beep	1 long red flash
Turnpiece rotated to unlock position	2 short beeps	None
Turnpiece rotated to locked position	1 long beep	None
Low battery alarm	10 short beeps	10 short red flashes
3 incorrect user codes entered	15 long beeps	15 long red flashes
Entering factory reset mode after Program button is pressed and held for 30 seconds.	1 long beep	None
Entering programming mode after pressing and releasing Program button	2 beeps	None
Successful programming	1 long beep	1 long green flash
Unsuccessful programming	3 short beeps	3 short red flashes

## Additional Programming Features

### How to add permanent or one-time User Codes

1. Make sure the door is open.
2. **If you have not enabled a Programming Code**, press and release the Program button. You will hear two beeps.  
  
**If you have enabled a Programming Code**, enter your Programming Code, then press **Kwikset**. You will hear one short beep and the keypad will flash green.
3. Press **1** to add a permanent user code that can be used for entry at all times, until deleted.  
  
Press **7** to add a one-time user code. A one-time user code may be used only once, which will be deleted immediately after use (typically used in emergency cases when you need to give one-time access to a person).  
  
You will hear one short beep and the keypad will flash green.
4. Press **Kwikset**.
5. Enter a new User Code. It must be between 4 and 8 digits. For security reasons, the first 4 digits of each user code must be unique. For example, you are unable to program a user code 4-8-1-5-1 as well as a user code 4-8-1-5-2.
6. Press **Kwikset**. You will hear one long beep and the keypad will flash green if successful. If you hear three beeps and the keypad flashes red, it was unsuccessful. Repeat from step 1.

### How to enable/disable User Codes

**⚠** If User Codes are disabled (example: when you go on vacation), the lock can only be operated by the key.

1. Make sure the door is open.
2. **If you have not enabled a Programming Code**, press and release the Program button. You will hear two beeps.  
  
**If you have enabled a Programming Code**, enter your Programming Code, then press **Kwikset**. You will hear one short beep and the keypad will flash green.
3. Press **6**. You will hear one short beep and the keypad will flash green.
4. Press **Kwikset**. You will hear one long beep and the keypad will flash green if successful. If you hear three beeps and the keypad flashes red, it was unsuccessful. Repeat from step 1.

### How to mute/unmute lock

If the lock is muted, you will not hear beeping during programming, normal operation, or system signals. You will still get a low battery alarm.

1. Make sure the door is open.
2. **If you have not enabled a Programming Code**, press and release the Program button. You will hear two beeps.  
  
**If you have enabled a Programming Code**, enter your Programming Code, then press **Kwikset**. You will hear one short beep and the keypad will flash green.
3. Press **5**. You will hear one short beep and the keypad will flash green.
4. Press **Kwikset**. You will hear one long beep and the keypad will flash green if successful. If you hear three beeps and the keypad flashes red, it was unsuccessful. Repeat from step 1.

### How to delete individual User Codes

1. Make sure the door is open.
2. **If you have not enabled a Programming Code**, press and release the Program button. You will hear two beeps.  
  
**If you have enabled a Programming Code**, enter your Programming Code, then press **Kwikset**. You will hear one short beep and the keypad will flash green.
3. Press **2** to delete a user code.  
  
You will hear one short beep and the keypad will flash green.
4. Press **Kwikset**.
5. Enter the User Code you wish to delete. Press **Kwikset**.
6. Enter the User Code Again.
7. Press **Kwikset**. You will hear one long beep and the keypad will flash green if successful. If you hear three beeps and the keypad flashes red, it was unsuccessful. Repeat from step 1.

### How to delete all User Codes

1. Make sure the door is open.
2. **If you have not enabled a Programming Code**, press and release the Program button. You will hear two beeps.  
  
**If you have enabled a Programming Code**, enter your Programming Code, then press **Kwikset**. You will hear one short beep and the keypad will flash green.
3. Press **4**. You will hear one short beep and the keypad will flash green.
4. Press **Kwikset**.
5. Enter **9-9-9-9-9-9**.
6. Press **Kwikset**.
7. Enter **9-9-9-9-9-9**.
8. Press **Kwikset**. You will hear one long beep and the keypad will flash green if successful. If you hear three beeps and the keypad flashes red, it was unsuccessful. Repeat from step 1.

### How to change the auto-locking duration

1. Make sure the door is open.
2. **If you have not enabled a Programming Code**, press and release the Program button. You will hear two beeps.  
  
**If you have enabled a Programming Code**, enter your Programming Code, then press **Kwikset**. You will hear one short beep and the keypad will flash green.
3. Press **8**. You will hear one short beep and the keypad will flash green.
4. Press **Kwikset**.
5. Enter delay time between 1-99 seconds.
6. Press **Kwikset**. You will hear one long beep and the keypad will flash green if successful. If you hear three beeps and the keypad flashes red, it was unsuccessful. Repeat from step 1.

### How to enable/disable turnpiece functionality

**⚠** A feature for property managers  
If the turnpiece is disabled, the lock will always auto-lock after each entry. The turnpiece will rotate but will not activate passage mode. User code or key will always be required for entry.

1. Make sure the door is open.
2. **If you have not enabled a Programming Code**, press and release the Program button. You will hear two beeps.  
  
**If you have enabled a Programming Code**, enter your Programming Code, then press **Kwikset**. You will hear one short beep and the keypad will flash green.
3. Press **9**. You will hear one long beep and the keypad will flash green.
4. Press **Kwikset**. You will hear one long beep and the keypad will flash green if successful. If you hear three beeps and the keypad flashes red, it was unsuccessful. Repeat from step 1.

### Factory Reset

A factory reset will delete all codes associated with the lock.

1. Make sure the door is open and unlocked.
2. Press and hold the Program button until you hear one long beep (approximately 30 seconds), then release the Program button.
3. Press and release the Program button again. You will hear one short beep.
4. Test with an existing User Code, the lock should not work.

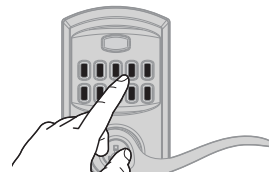
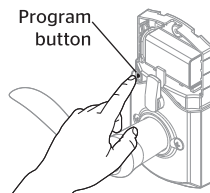

### Troubleshooting

#### Keypad is not responding.

Change battery.

#### Desired user code cannot be programmed.

For security reasons, the first 4 digits of each user code must be unique. For example, you are unable to program a user code 4-8-1-5-1 as well as a user code 4-8-1-5-2.

#### Key cannot be removed when unlocked.

This is a feature to ensure the door is always locked and the key is removed (store room function). To remove the key, return the key to vertical position to remove.

#### Emergency egress function

This lock has an emergency egress function which allows you to exit by turning the lever on the inside, regardless of whether it is in Auto-lock or Passage mode.

## Regulatory Compliance

This product complies with standards established by the following regulatory bodies:

- Federal Communications Commission (FCC)
- Industry Canada

### FCC

This device complies with Part 15 of the FCC Rules. Operation is subject to the following two conditions:  
(1) this device may not cause harmful interference, and  
(2) this device must accept any interference received, including interference that may cause undesired operation.

This equipment has been tested and found to comply with the limits for a Class B digital device, pursuant to Part 15 of the FCC Rules. These limits are designed to provide reasonable protection against harmful interference in a residential installation. This equipment generates, uses, and can radiate radio frequency energy and, if not installed and used in accordance with the instructions, may cause harmful interference to radio communications. However, there is no guarantee that interference will not occur in a particular installation. If this equipment does cause harmful interference to radio or television reception, which can be determined

by turning the equipment off and on, the user is encouraged to try to correct the interference by one or more of the following measures:

- Reorient or relocate the receiving antenna.
- Increase the separation between the equipment and receiver.
- Connect the equipment into an outlet on a circuit different from that to which the receiver is connected.
- Consult the dealer or an experienced radio/TV technician for help.

**IMPORTANT!** Changes or modifications not expressly approved by the manufacturer could void the user's authority to operate the equipment.

### Industry Canada

This device complies with Industry Canada licence-exempt RSS standard(s). Operation is subject to the following two conditions: (1) this device may not cause interference, and (2) this device must accept any interference, including interference that may cause undesired operation of the device.

## Important Safeguards

1. Read all instructions in their entirety.
2. Familiarize yourself with all warning and caution statements.
3. Remind all users of safety precautions.
4. Protect your user codes and programming code.
5. Dispose of used batteries according to local laws and regulations.

**⚠ CAUTION:** Prevent unauthorized entry. Since anyone with access to the back panel can change the user codes, you must restrict access to the back panel and routinely check the user codes to ensure they have not been altered without your knowledge. The use of a program code can help protect your system's settings.

**⚠ WARNING:** This Manufacturer advises that no lock can provide complete security by itself. This lock may be defeated by forcible or technical means, or evaded by entry elsewhere on the property. No lock can substitute for caution, awareness of your environment, and common sense. Builder's hardware is available in multiple performance grades to suit the application. In order to enhance security and reduce risk, you should consult a qualified locksmith or other security professional.